

エア・サーキュレーションテクノロジー®搭載おしぼり冷温庫 Sサイズ FA-CH2-8SW-J(ホワイト) / FA-CH2-8SB-J(ブラック)

取扱説明書

この度は、REIONをお買い求めいただきまして誠にありがとうございます。ご使用前に本取扱説明書を必ずお読みいただき、安全にお使いください。なお、お読みになった後はいつでも取り出せるところに、大切に保管してください。

■ 目次

安全上のご注意	1
パッケージ内容	3
各部の名称	3
リアカバーの取付方法	3
本製品の設置	4
本製品の使い方	5
お手入れ方法	7
故障かな?と思ったら	8
仕様	9
別売部品	9
保証とアフターサービス	10
REION保証書	11



安全上のご注意

- ご使用前に、必ずこの「安全上のご注意」をよくお読みのうえ、正しくお使いください。
- ここに示した注意事項は、安全に関する重要な内容ですので、必ずお守りください。

■ 誤った取扱いをしたときに生じる危険とその程度を、次の表示で区分して説明しています。



警告

この表示を無視して、誤った取扱いをすると、人が「死亡」または「重傷」を負う可能性が想定される内容を示しています。



注意

この表示を無視して、誤った取扱いをすると、人が「傷害」を負う可能性が想定される、または「物的損害」が想定される内容を示しています。

■ お守りいただく内容を、次の表示で区分して説明しています。



禁止

してはいけない「禁止」内容のものです。図の中に具体的な禁止内容が表示されることがあります。



指示を守る

実行していただく「指示」内容のものです。図の中に具体的な指示内容が表示されることがあります。



警告



修理技術者以外の方は絶対に分解・修理・改造を行わない

発火や異常作動してけがをすることがあります。



吸気口、排気口、穴などにピンや針金などの金属物または異物、指を入れない

感電・けがの原因となります。



電源には定格15A以上のコンセントを単独で使用する

二股や分岐コンセントからのご使用は絶対におやめください。火災の原因となります。



指定以外のACアダプターを使用しない

火災・感電の原因になります。



傷んだ電源コードや電源プラグ・ゆるんだコンセントは使用しない

火災・感電の原因になります。



ぬれた手で電源プラグや電源スイッチ等の通電部に触れたり、操作したりしない

感電の原因となります。



電源コードを傷つけない

電源コードを破損したり、加工したり、無理に曲げたり、引っ張ったり、ねじったり、束ねたりしないでください。また、重いものを乗せたり、挟み込んだりすると、電源コードが破損し、感電や火災の原因となります。



コンセントにほこりが付着していないかを定期的に確認し、しっかりと根元まで電源プラグを差し込む

ほこりに湿気がたまり、絶縁不良による火災の原因となります。



電源プラグを抜くときは、コードを持たずに必ず先端の電源プラグを持って引き抜く

プラグの刃先の変形や電源コードの破損の原因となり、感電やショートによる発火の原因となります。



長期間使用しないときは、電源プラグをコンセントから抜く





絶縁劣化による火災の原因となります。











屋外、水のかかるところに置かない

絶縁不良による火災の原因となります。

警告

-  **壁や家具との間をあけて置く**
放熱できないと加熱して、故障や火災の原因となります。
-  **製品を落としたり、強い衝撃を加えたりしない**
故障や火災の原因となります。
-  **子供だけで使わせたり、幼児の手の届くところで使用したりしない**
感電・けが・やけどをする恐れがあります。
-  **異常時(焦げくさいなど)は、電源プラグを抜き、運転を中止する**
異常のまま運転を続けると、感電、火災の原因となります。
-  **お手入れのときは、電源プラグを抜く**
感電・けが・やけどの原因となります。

注意

-  **本体上部に重いものや水を入れた容器、熱い鍋・フライパンなどを置かない**
感電、けが、本体の変形や変色の原因となります。
-  **十分な強度を持った平らな場所に置く**
強度が不十分なテーブルや傾いた場所に置くと、落下してけがの原因となります。
-  **湿らせたおしぼり・タオル以外のものを入れない**
食器類の乾燥や食品の保存には使用しないでください。
-  **おしぼり・タオルは必ず耐熱性のポリ袋に入ったものを使用する**
耐熱性ポリ袋に入っていないおしぼり・タオルを使用すると、乾燥したり焦げたりすることがあります。耐熱性ポリ袋に入っていない場合は、耐熱性ラップ等を巻いてご使用ください。
-  **必ずワイヤーバスケットを使用する**
庫内の壁面にタオルが直接触れないよう、入れすぎにはご注意ください。ポリ袋が溶けたり、タオルが変色したりする原因となります。
-  **同じタオルを1日以上庫内に放置しない**
乾燥・変色・異臭の原因となります。
-  **庫内がからのまま使用しない**
ドアや庫内が加熱し、やけどの原因となります。
-  **購入時の箱・緩衝材に入れて輸送する**
輸送中に破損する原因となります。
-  **引きずって移動しない**
家具を傷つけたり、製品の破損の原因となります。

パッケージ内容

商品が到着したら、まず不足物がないか確認してください。

万一、下記のものと同梱されていなかった場合は、お買上げの販売店または弊社にお問い合わせください。

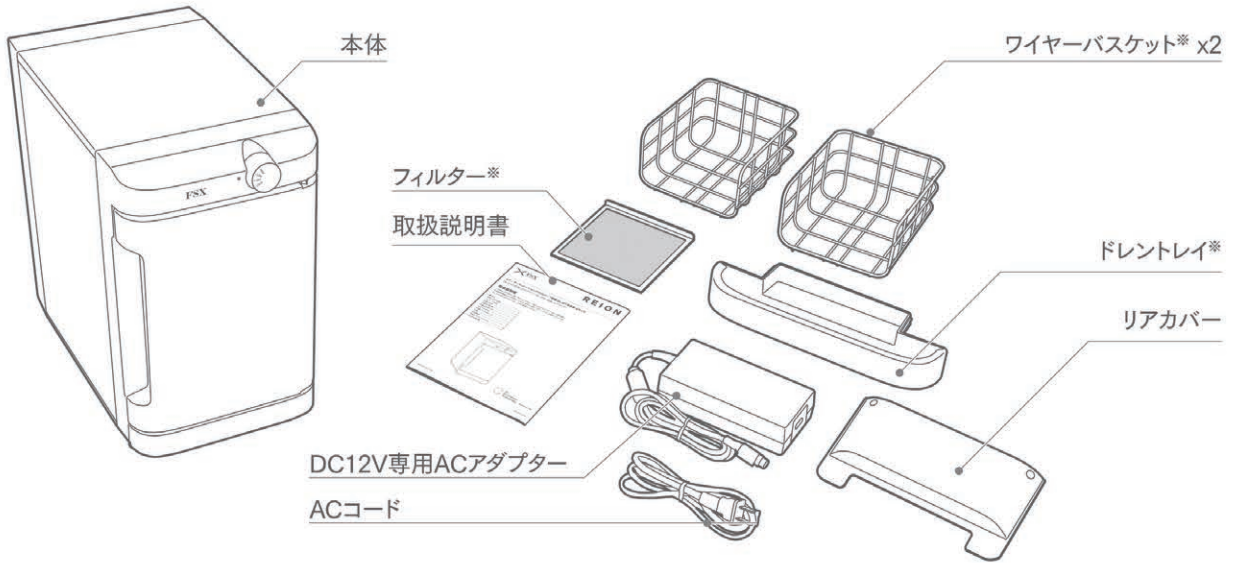

※ワイヤーバスケット、ドレントレイ、フィルターは本体に取り付けられています。

各部の名称

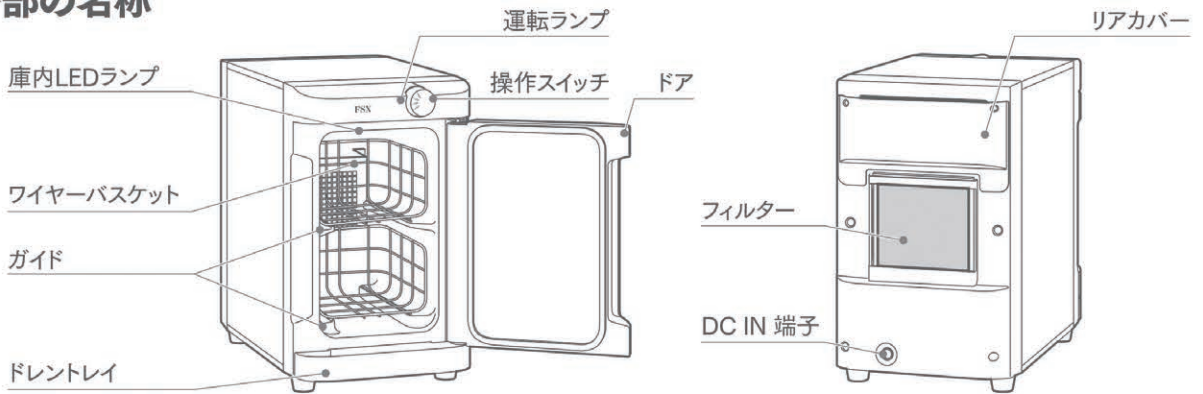

リアカバーの取付方法

1 - リアカバーの向きと突起を確認する

- リアカバーの開口部を上に向けてください。
- ※リアカバーにはテープが貼られています。剥がしてお使いください。

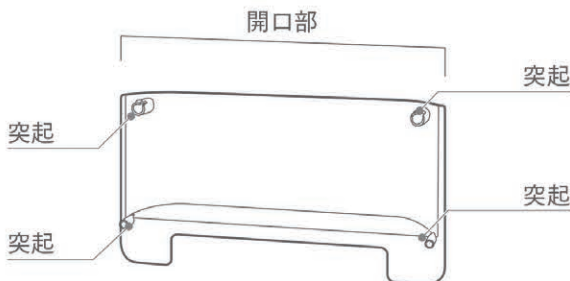

2 - イラストを参考に、本製品の背面にリアカバーを取り付ける

- リアカバーの突起部分が確実に嵌まっているか確認してください。

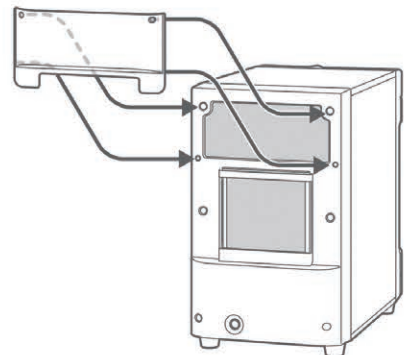

本製品の設置

本製品を安全にご使用いただくために、正しく設置をしてください。正しく設置されていない場合、転倒や落下の恐れがあります。また本製品の性能を正しく発揮することができない可能性があります。

1 – 次のような場所に設置する

- ・ 屋内(本製品は屋内専用です。屋外で使用しないでください。)
- ・ 強度が十分で、本製品の脚がはみ出さない水平なところ
- ・ ドアの開閉操作が容易で、確実にできる場所
- ・ 熱気・直射日光が当たらないところ
- ・ 湿気が少なく、本製品が密閉されないところ(本製品は電化製品のため、水気の多いところへ設置しないでください。)
- ・ 背面に5cm以上の放熱スペースを確保できる場所
- ※ 本製品をCOLDモードで使用する場合、上部および側面に5cm以上の放熱スペースを確保することで、より高い保冷性を発揮することができます。

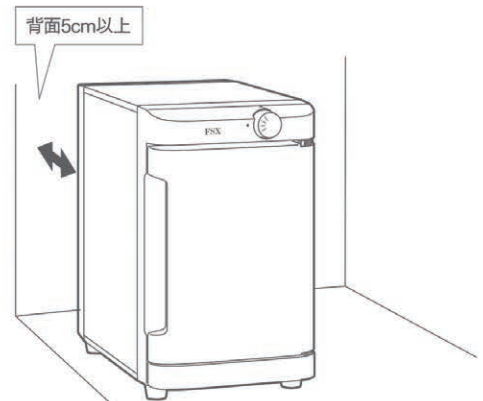

2 – ACアダプターにACコードを取り付ける

- ・ 必ず付属の専用ACアダプターをご使用ください。
火災・感電の原因になります。

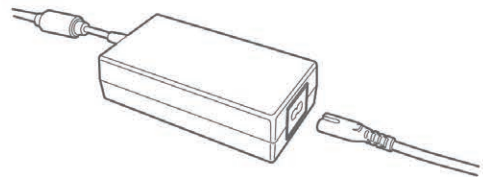

3 – ACアダプターのDCプラグを 本体背面のDC IN 端子に挿入する

- ※ DCプラグがDC IN端子に正しく挿入されているか、必ず確認してください。

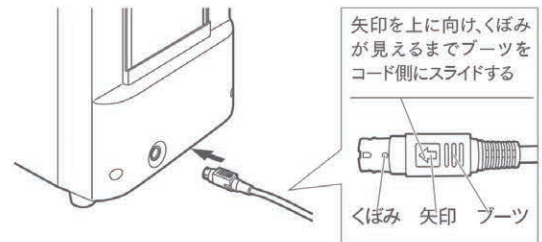

4 – 本体の操作スイッチが[OFF]の位置にあることを確認してから、 ACコードの電源プラグをコンセントに差し込む

- ・ 操作スイッチが[OFF]の位置にある場合、電源プラグをコンセントに差し込んで
も運転ランプは消灯したままになります。

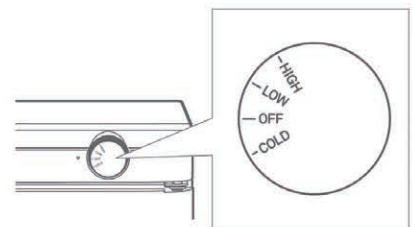

本製品を2段重ね・ 横並びで設置するときは

- ・ 本製品は2段まで重ねて設置・横並びで設置することができますが、設置場所には十分な強度を確保してください。また、地震など非常時の安全確保と事故防止のため、転倒および落下防止などの処置を必ず行ってください。詳しくは販売店または弊社にご相談ください。また、横に並べて設置する場合は、ドア開閉時の接触にご注意ください。

本製品を移動させるときは

- ・ 本体の操作スイッチを[OFF]の位置に合わせ、電源を切ってから電源プラグを抜いてください。その後、ACアダプターのDCプラグを本体背面のDC IN 端子から抜いてください。
- ・ ドアが開かないように、テープでしっかりと固定してください。
- ・ ドアを持って運ばないでください。
- ・ 庫内の水滴が落ちて庫内下部に水がたまる場合があります。たまった場合は乾いた布で拭き取ってください。
- ・ 庫内の水滴が落ちてドレントレイに水がたまる場合があります。たまった場合はドレントレイの水を捨ててください。

本製品の使い方

本製品は内部に熱を発生します。火災、感電またはけがを防止するために必ず本取扱説明書の「安全上のご注意」をお読みのうえ、その内容に従ってご使用ください。

1 - ドアを開け、庫内のワイヤーバスケットを取り出す

ドアを開くときは、以下の点にご注意ください。

勢いをつけて開かない。

ドアを周辺の家具などにぶつけない。

加熱時はおしぼりやタオル・ワイヤーバスケットが熱くなっている場合があります。ご注意ください。

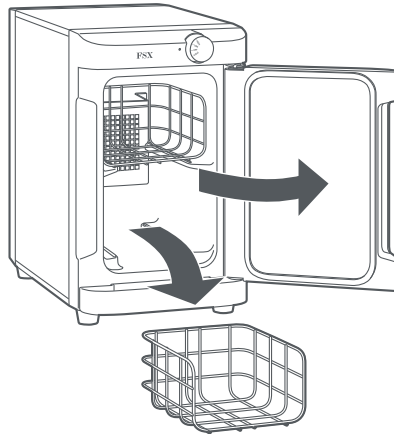

2 - 適度に湿ったおしぼり・タオルをワイヤーバスケット内に並べ、庫内に入れる

・ ポリ袋に包まれたおしぼり・タオルをご使用ください。ポリ袋に包まれていない場合は、耐熱性ラップなどを巻いてご使用ください。

・ ワイヤーバスケットはガイドに確実に載せてください。

※ 引火性の高いオイル・アルコールが付着したおしぼり・タオルのご使用はおやめください。

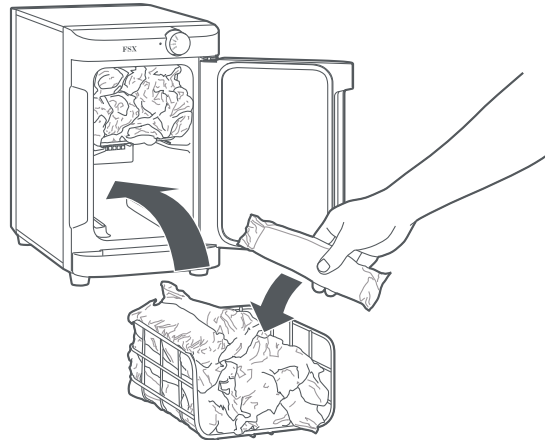

3 - ドアを閉める

ドアを閉めるときは、以下の点にご注意ください。

・ 指など体の一部を挟まない。

・ おしぼりなどのものを挟まない。

・ 確実に閉まっていることを確認する。

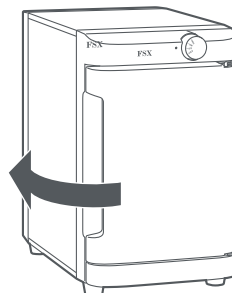

4 – 操作スイッチでモードを選ぶ

操作スイッチを切り替え、用途に応じた運転モードを選びます。

モード	操作スイッチ	運転ランプ	使用用途
[COLD]		「青」に点灯	冷たいおしぼり、 クールダウン用タオル
[LOW]		「橙」に点灯	低温のおしぼり、 ボディーケア用温タオル
[HIGH]		「赤」に点灯	高温のおしぼり
[OFF]		消灯	本体の電源を切る

※ LOWモードは、弊社従来製品「温」使用時と比較して、約40%まで電力をセーブして使用できます。

※ COLDモードとLOW/HIGHモードを切り替えるときは、本体の電源を切り、ドアを開けて十分放熱してから運転モードを切り替えてください。放熱が十分でないとおしぼりが適温になるまで時間がかかります。

※ 操作スイッチで運転モードを切り替えてから約1秒後に、各モードに応じた運転ランプが点灯、または消灯します。

長期間使用しないときは

本体の操作スイッチを[OFF]の位置に合わせ、電源を切ってから電源プラグを抜いてください。

お手入れ方法

いつも清潔にお使いいただくため、定期的にお手入れをしてください。
お手入れを行うときは、必ず本体の電源を切ってから電源プラグを抜いてください。

毎日のお手入れ

ドレントレイにたまった水を捨てる

- ※本製品からドレントレイを取り付け・取り外しするときは、水がこぼれないよう両端を持って行ってください。
- ※LOWモードまたはHIGHモードを使用したとき、および長時間続けて使用したときは、ドレントレイに水がたまりやすいので、こまめにチェックしてください。

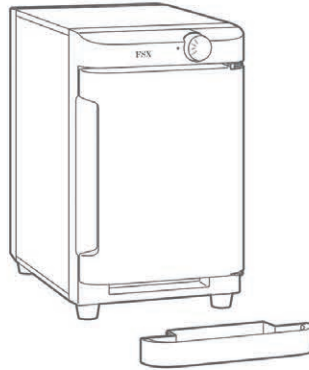

庫内を拭く

- 通常は柔らかい布でから拭きしてください。取れにくい汚れがある場合は、薄めた中性洗剤を使って拭いてください。その後、湿った布で中性洗剤を拭き取ってください。
- ※アルコール、アルカリ性洗剤、弱酸性洗剤などは使わないでください。

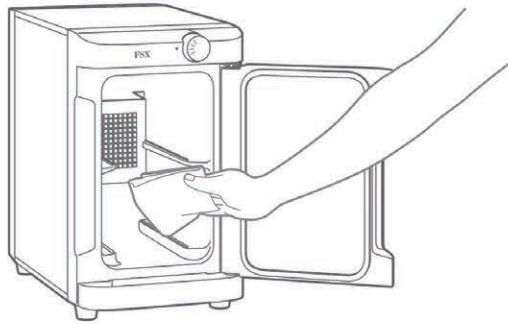

月に1回程度のお手入れ

フィルターを掃除する

- 電源が[OFF]になっていることを確認してリアカバーを外してから、フィルターを本体の背面から取り外してください。
- 通常は掃除機などでほこりを吸い取ってください。汚れがひどいときは、フィルターを取り外し、水洗いしてください。
 - ※掃除の頻度は使用環境や使用状況により異なります。

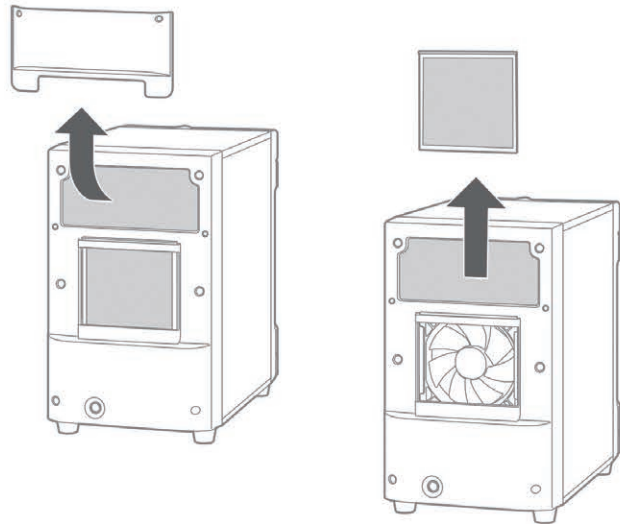

故障かな?と思ったら

問題が生じたときは、以下の項目を確認してください。ご確認後になお異常があるときは、直ちに使用を中止し、電源プラグをコンセントから抜いて販売店または弊社にご連絡ください。

症状	原因	対応
まったく冷えない・温まらない	電源プラグが抜けている	電源プラグを差し込んでください。
	本体の電源が[OFF]になっている	[COLD]、[LOW]、[HIGH]いずれかを選んでください。
	お部屋のヒューズかブレーカーが切れている	他の電化製品が動作するか確認のうえ、適切な処置をしてください。
	停電している	解消されるまでしばらくお待ちください。
あまり冷えない・温まらない	おしぼり・タオルを入れてから十分な時間が経過していない	おしぼり・タオルが適温になるまで各モード(COLD・LOW・HIGH)とも約90分かかります。
	ドアを頻繁に開け閉めしている	ドアの開閉は必要最低限にしてください。
	湿気が多い、直射日光が当たっている、近くに発熱器具がある、または本製品が密閉されている	湿気が少なく、熱気の当たらない、本製品が密閉されないところに設置してください。
	おしぼり・タオルを入れすぎている	本製品のおしぼり収納本数は、90匁サイズ 約30本、220匁サイズ 約12本です。入れすぎている場合は数を減らしてください。
	周囲の温度が40°C以上になっている	本製品は5°C-40°Cの環境で使用してください。
	ドアが半開きになっている	ドアパッキンなどを点検し、ドアを閉めてください。
	背面5cm以上、離れていない	背面5cm以上、離してください。
	リアカバーが正しく取り付けられていない	リアカバーを正しく取り付けてください。
音がうるさい	強度が不十分な場所に置いている	強度が十分な場所に置いてください。
庫内LEDランプが点灯しない	庫内LEDランプが切れている	販売店または弊社にご相談ください。

仕様

型式名	FA-CH2-8SW-J / FA-CH2-8SB-J
定格内容量	8L
外形寸法	幅225mm × 奥行382mm × 高373mm
庫内寸法	幅155mm × 奥行195mm × 高250mm
本体質量	6.4kg (ワイヤーバスケットを含む)
ACアダプター	入力 100-240V、2.0A-1.0A、50Hz / 60Hz 出力 DC 12V、6.67A
消費電力	COLDモード 50W LOWモード 65W HIGHモード 65W
庫内温度	COLDモード 5°C - 10°C LOWモード 45°C - 55°C HIGHモード 65°C - 75°C ※ 周囲温度25°Cの場合
使用温度範囲	5°C - 40°C
おしぼり収納本数	おしぼり90巾サイズ 約30本 / フェイスタオル220巾サイズ 約12本
付属品	ワイヤーバスケット×2 / ACアダプター / ACコード / ドレントレイ / フィルター / リアカバー

別売部品

商品名	品番	希望小売価格
ワイヤーバスケット	3120016	2,400円 (税別)
フィルター	3120018	1,300円 (税別)
ACアダプター	8460004	10,000円 (税別)
ACコード	8460005	2,250円 (税別)
リアカバー	3120019(ホワイト) 3120020(ブラック)	3,750円 (税別)
ドレントレイ	3120021(ホワイト) 3120022(ブラック)	2,700円 (税別)

保証とアフターサービス

修理に関するご相談、ならびに取扱い、お手入れに関するご不明な点は、お買上げの販売店または弊社へお問い合わせください。

FSX株式会社

〒186-0012 東京都国立市泉1-12-3

REIONサポートセンター TEL: 0800-8005539(無料)

TEL: 042-505-8073

* 修理に関するお問い合わせの際は、お手元にシリアルNoをご用意ください。

保証書について

保証書は必ず「販売店」、「お買上げ日」等の記入をお確かめのうえ、販売店からお受け取りください。保証内容などをよくお読みいただき、大切に保管してください。保証期間はお買上げ日より3年間です。

修理を依頼されるときは

故障かな?と思ったら(8ページ)に従ってご確認ください。
ご確認後になお異常があるときは、直ちに使用を中止し、電源プラグをコンセントから抜いて、お買上げの販売店または弊社に故障の状況をご連絡ください。

保証期間中

保証の規定に従って、修理いたします。

保証期間が過ぎているときは

修理して使用できる場合には、ご希望により有償修理いたします。

本製品の廃棄に関して

本製品は家庭ごみとして処分できません。本製品の廃棄については、各自治体のルールに従ってください。ご不明な点は、販売店または弊社までお問い合わせください。

個人情報の取扱いについて

- ・ お客様にご記入いただいた記載事項は、保証期間内のサービス活動およびその後の点検活動、商品開発またはお客様へのサービス向上を目的としたアンケート調査、弊社サービスに対するお客様からのご質問やご意見のために利用させていただく場合があります。
- ・ 修理やその確認業務のため、弊社の協力会社に個人情報を提供し、対応させていただく場合があります。
- ・ お客様より収集する個人情報は、前項に記した目的の遂行のため、必要な範囲において、関係諸法令、主務大臣のガイドラインを遵守し、適切に管理いたします。法令により例外として扱われる場合を除き、ご本人の同意を得ることなく第三者への開示、または提供を行うことはありません。
- ・ お客様がご本人の個人情報の照会・修正・削除などをご希望される場合には、ご本人であることを確認の上、対応させていただきます。

免責事項について

製品の仕様およびデザインは改善などのため、予告なく変更する場合があります。

REION 保証書

型式名	FA-CH2-8SW-J / FA-CH2-8SB-J		
保証期間	お買上げ日より3年		
お買上げ日 ※			
製造番号 ※			
お客様	お名前	様	
	ご住所	〒□□□□-□□□□	
販売店 ※	住所・店名 ※		
	電話 () -		

お買上げ日から上記保証期間中に、取扱説明書、本体表示などの注意書きに従った正常な使用状態で故障した場合には、本書記載内容にもとづき、無償にてセンドバック修理対応いたします。

※印欄に記入のない場合は無効となります。必ずご確認ください。

実施日	修理内容	故障内容	担当
年 月 日			
年 月 日			
年 月 日			

保証規定 (必ずお読みください。)

1 保証期間

無償保証期間はお買上げ日から3年間となっております。上記期間内に限り、品質および製造上の不備による故障が発生した場合は無償にてセンドバック修理対応となります。

2 保証対象外

保証期間内でも下記項目に該当する場合は有償修理となります。

- 付属品の消耗、故障、損傷による交換、修理。
- 取扱い不適当による故障、または損傷の場合。
- 故障の原因が本製品以外の他の機器にある場合。
製品を分解した場合、および不当な修理、改造により生じた故障、損傷。
- 落下等による故障、損傷。
- 取扱説明書の記載に従った正常な使用状態から著しく逸脱した使用状態に起因すると判断される部品の交換、修理。
- 本保証書の紛失、またはご提示がない場合。
- 火災、公害、地震、雷、風水害等の天災による故障、損傷。
- 異常電圧、定格外の使用電圧等の外部に原因がある故障、損傷。
- 本製品が他要因(例えば、設置場所、電源)により正常に動作しない場合。

■ お買上年月日、およびお買上げ店名の記入がなされていない場合、または不正に記載内容が書き換えられている場合。

3 無償修理

保証期間内で保証規定2項を除く故障の場合、無償にてセンドバック修理対応します。

「センドバック修理」

弊社まで宅配便等にてお送り頂き、修理対応後お客様にご発送する修理対応となります。修理依頼品のご発送の送料につきましてはお客様負担とさせていただきます。修理完了品のご返却時の送料は弊社の負担とさせていただきます。

- 修理期間中の代替機の対応はございません。
- 診断の結果、製品が不良・故障と認められない場合、診断料金が発生する場合がございます。また、不良と認められない修理依頼品の返送料はお客様ご負担となります。
- 保証対象外の内容で製品の故障と認められた場合、有償修理となりますのでご注意ください。
- 保守部品単位で、機能・性能が同等な新品部品あるいは新品と同等に品質保証された部品(再利用部品)と故障した部品を修理交換いたします。尚、交換元(取り外した)部品は、再調整し、新品と同等に品質保証された部品として、再利用する事があります。

4 有償修理

- 保障期間以降の故障に関しましては有償修理となります。
- 製品の性質上、同等製品の製造中止などによりやむを得ず修理不可能な場合がございます。
- 有償修理の際、往復送料・修理費用はお客様のご負担となりますのでご了承ください。
- 保証期間内であっても、保証規定2項「保証対象外」に該当する場合、有償修理となります。

5 免責事項

- 本製品の使用、または使用不能から生ずる損害(事業利益の損失、事業の中断、またはその他の金銭的損害を含む)に関しては、弊社では一切の責務を負いません。その請求に対し、弊社には金銭の支払い義務、物品の無償提供義務は発生いたしません。

6 その他注意事項

- 本保証規定は事前の予告無く改正、変更される場合がございます。
- 本保証規定は日本国内においてのみ有効です。
- この保証書は本書に明示した期間・条件のもとにおいて無償修理をお約束するものです。従いまして、この保証書によってお客様の法律上の権利を制限するものではありません。保証期間経過後の修理等についてご不明な場合は、お買上げ販売店または弊社にお問合せください。

製造販売元
FSX株式会社

〒186-0012 東京都国立市泉1-12-3

FA-CH2-2018S-01J